

Hej!

Dags för ett nytt informationsblad från oss i styrelsen.

Köksfläkten

För att köksfläkten, som även är lägenhetens ventilationssystem, ska fungera bra måste den underhållas. Det räcker inte med att EFS byter filter 2 ggr per år utan beroende hur vi använder fläkten och hur många som bor i lägenheten måste vi själva göra visst underhåll. Det är främst dammsugning av fläktens filter som behövs göras.

Manualen för fläkten finns på vår hemsida, brf-dalen.se, under fliken "Styrelseinfo/Lägenhetspärm/7 Bruksanvisningar". Bifogar även sidan för skötsel i detta info-blad.

Nästa filterbyte som EFS ska göra är planerat att ske under augusti.

Styrelsemöten

Följande datum har styrelsen styrelsemöten. Det är på styrelsemöten som bl.a. skrivelser från boende behandlas.

2018

Måndagen den 28 maj kl 19.00

Måndagen den 25 juni kl 19.00

Måndagen den 13 aug kl 19.00

Måndagen den 17 sept kl 19.00

Måndagen den 15 okt kl 19.00

Måndagen den 12 nov kl 19.00

Måndagen den 26 nov Budgetmöte kl 18.00

Måndagen den 17 dec kl 19.00

Tvättstugorna

Det har kommit in klagomål från boende till styrelsen att tvättstugorna är dåligt städade när man ska tvätta, klagomålen denna gång avser tvättstugan på Astrakangränd. Det är vi själva som städar och det gör vi efter att vi har använt tvättstugan. Detta för att nästa som ska tvätta ska komma till en ren tvättstuga. Det är inte meningen att man ska börja att svabba golvet när man ska tvätta. Här får ni skärpa er. Det ska vara rent när man har tvättat klart, dvs. tvättmaskiner avtorkade, torktumlarens filter rengjord och golvet rent. Drar man in smuts utifrån, t.ex. smutsiga skor, ska golvet vattentorkas.

Trevlig sommar

Styrelsen Brf Dalen

Skötsel och rengöring av värmeväxlare och fläktar

Allmänt

Fläktar, filter och roterande värmeväxlare är mycket viktiga för aggregatets funktion och ekonomi. Det är därför viktigt att dessa hålls rena och i gott skick.

Vi rekommenderar en allmän översyn i samband med filterbyte, var 6:e månad. Av säkerhetsskäl skall allmän försiktighet vidtas vid skötsel av aggregatet. Vid behov använd skyddshandskar.



Figur 5. Före rengöring av värmeväxlare och fläktar etc. skall aggregatet alltid göras spänningslöst.

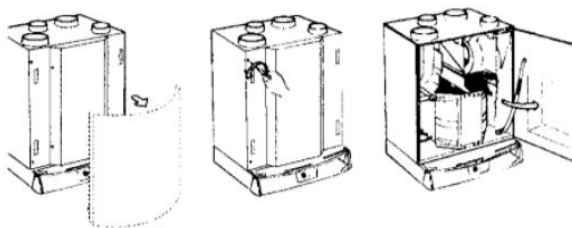

Figur 6. Aggregatets ev. frontdöcka demonteras, skruvarna på dörren skruvas ur och dörren öppnas.

Rengöring av värmeväxlaren

Kontrollera att rotorns yta ej är belagd med damm. Rengör genom dammsugning eller genomblåsning av tryckluft. Om dammsugning är otillräcklig handspraya med fettlös vätska och blås rent med tryckluft. **Obs!** Aceton eller liknande lösningsmedel får ej användas.

På grund av slitage kan drivrem och tätningsslistor behöva bytas. Kontrollera att dessa är oskadda och byt vid behov. För beteckningar, se reservdelslistan på sidan 19.

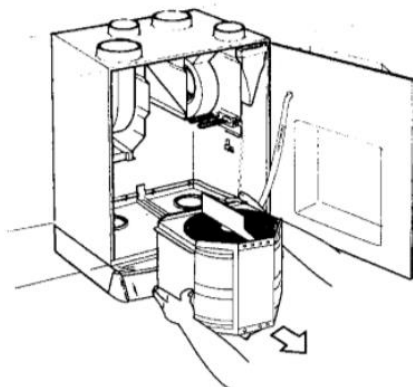

Figur 7. Värmeväxlarpaketet tas ut ur aggregatet. Elanslutning till rotormotorn lossas.

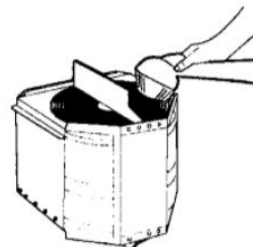

Figur 8. Värmeväxlaren dammsugs från båda sidor.

Rengöring av fläktar

Observera att fläktarna inte får rengöras med vatten eller andra vätskor utan endast genom att dammsugas eller borstas.

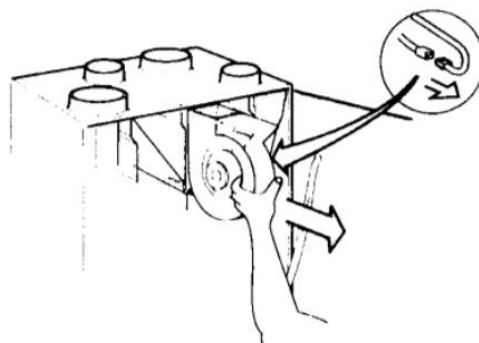

Figur 9. Fläkten tas ut ur aggregatet. Elanslutning demonteras.



Figur 10. Fläkthjulet lossas från flätkåpan genom att demontera skruvarna på flätkåpans sida.



Figur 11. Fläkthjulets kåpa och fläktvingar rengöres med en borste.